

Cillit Reflex EASY Compact

Adoucisseur spécifique collectivités et cuisines - jusqu'à 2,3 m³/h



- Adoucisseur monobloc dédié au remplissage des circuits fermés et à la protection des équipements en cuisine collective ou en industrie.
- De 10 à 16 L de résine pour des capacités de 60 à 90 °fm³.
- Automatique : calcule la quantité d'eau adoucie.
- Ajuste et déclenche la régénération en fonction des besoins, enregistre et analyse l'historique.
- Installation simplifiée :
 - compteur, vanne de mixage, clapet anti-retour intégrés à la vanne,
 - flexibles de raccordement, by-pass et prise d'échantillon fournis.
- Modèle compact avec bac à sel intégré, idéal pour locaux techniques exigus ou sous machine à laver.
- Asepsie des résines avec l'option sonde Bio.

Principe de fonctionnement

L'adoucissement par échange ionique permet de retenir les sels entartrants (calcium et magnésium) de l'eau et de protéger les installations ou procédés du calcaire.

Les adoucisseurs de la gamme Reflex EASY Compact sont dédiés à l'hôtellerie, la restauration et le petit habitat collectif, pour des applications en :

- production d'eau chaude sanitaire,
- remplissage de circuits fermés,
- protection des machines à laver et fours vapeur.

LES ADOUCISSEURS Cillit BÉNÉFICIENT D'UNE ATTESTATION DE CONFORMITÉ SANITAIRE.

Conforme à l'arrêté du 29 mai 1997 : « Tous les produits mis en vente sur le territoire français et qui entrent en contact avec l'eau destinée à la consommation humaine doivent obtenir des preuves de conformité en instituant des procédures d'Attestation de Conformités Sanitaires (A.C.S.) ».

Descriptif technique

- Adoucisseur complet équipé :
 - d'un kit by-pass,
 - d'un compteur interne,
 - d'une vanne de réglage de la dureté résiduelle,
 - d'un clapet anti-retour,
 - d'une prise d'échantillon aval,
 - des flexibles de raccordement.
- Corps d'adoucisseur en polyester armé fibre de verre et bloc de commande en ABS ou Noryl inertes à la corrosion.
- Résine et appareil conformes aux normes les plus strictes et à la réglementation en vigueur concernant l'eau de consommation humaine et l'utilisation en réseau sanitaire.
- Vanne hydraulique à 5 cycles, inerte à la corrosion.
- Programmation « volumétrique anticipé » des régénérations.

Caractéristiques techniques

		Reflex 60 EASY Compact 25	Reflex 90 EASY Compact 25
Diamètre de raccordement	DN	25	
Volume de résine	litres	10	16
Capacité d'échange	°fm ³	60	90
Débit à 1 bar de perte de charge*	m ³ /h	2,1	2,3
Consommation de sel par régénération	kg	1,25	2,0
Consommation d'eau par régénération	litres	90	170
Pression de service min/max	bars	2-7	
Température maxi eau/ambiante	°C	35/40	
Autonomie bac à sel	Nbr Rég.	9	14
Canalisation égout à prévoir	DN	32	32
Poids à la livraison	kg	23	36
Code		C0262730	C0262731

* Débit maximal pour un TH inférieur à 0,2 °f

Caractéristiques dimensionnelles

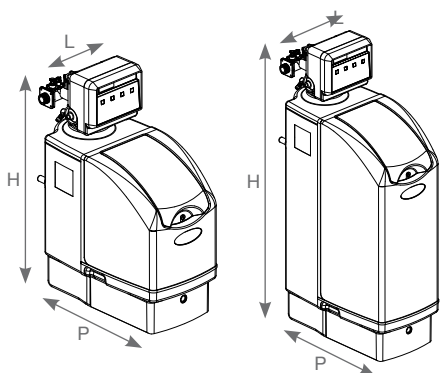

			Reflex 60 EASY Compact 25	Reflex 90 EASY Compact 25
Longueur	mm	L	325	325
Hauteur	mm	H	690	1090
Profondeur	mm	P	610	610

Préconisation d'installation

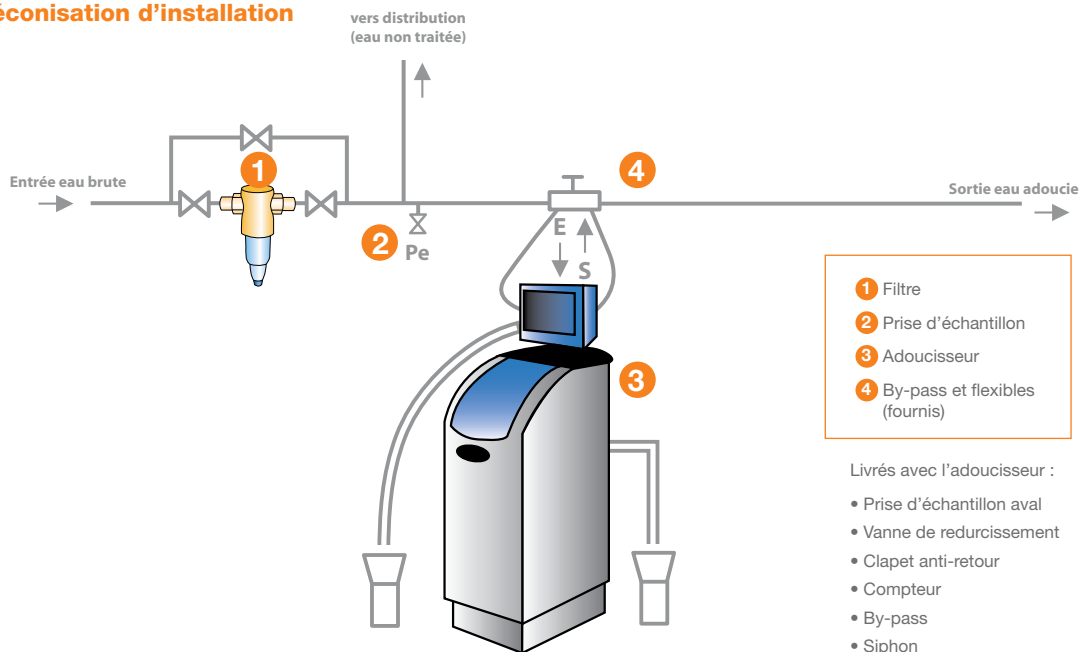

Compléments de gamme

Produit	Descriptif	Code
Filtre Cillit Claropur 1"	Protection contre les particules solides véhiculées par le flux d'eau. Limite l'abrasion et la corrosion sous dépôt.	C6010298A
Option Sonde Bio	Mise en asepsie des résines à chaque régénération pour une hygiène irréprochable.	C0620020
Kit de suppression de by-pass	Évite l'alimentation en eau brute (non adoucie) au cours de la régénération.	C0127002
Kit d'alternance	Permet le montage de 2 appareils en duplex alterné, pour production d'eau adoucie sans interruption.	C0023250
Cillit Résinet 1 (2 flacons de 150 mL)	Nettoyage des résines : maintien de l'hygiène et du pouvoir d'échange dans le temps.	C0007481
Cillit Testomat 2000	Automate de surveillance de la dureté avec report GTC et alarme. Pour installations sensibles ou process industriels.	P0959131
Cillit Duroval TF	Réaction simple et rapide pour doser précisément le TH de l'eau à analyser. Permet une 100 ^{ème} d'analyses.	C0400042
Sac de sel (25 kg)	Pastilles de sel régénérant pour adoucisseurs Cillit .	C0618025 (Prix à la tonne : nous consulter)

