

## Cillit Pioneer

Antitartre physique écologique haute technologie dédié à l'habitat individuel



- **Protège les canalisations** contre l'entartrage jusqu'à 80°C.
- **Fonctionnement indexé au débit de soutirage** (puissance adaptée, mise en veille automatique).
- **Appareil totalement automatique** et autonome.
- **Ne modifie pas la composition de l'eau.**
- **Mise en service instantanée.**

### Principe de fonctionnement

L'antitartre **Cillit Pioneer** agit directement sur l'équilibre calco-carbonique de l'eau grâce à son module de traitement haute technologie. Les micro-impulsions générées via les électrodes modifient localement l'équilibre calco-carbonique de l'eau. Le système stimule la précipitation des ions calcium et magnésium (responsables de la formation de tartre), qui se regroupent en structure spécifique, choisie pour sa non-adhérence : les nanocristaux.

Les nanocristaux formés en amont des installations à protéger :

- restent stables et insolubles,
- croissent en microcristaux dans les zones de réchauffage,
- se repoussent mutuellement (charges opposées).

Ils restent en suspension dans le flux d'eau donc n'entartrent pas les parois et réchauffeurs.

### Descriptif technique

- Antitartre physique évite la formation de dépôts de tartre dans les tuyauteries et réchauffeurs (ballons ECS, chauffe eau, etc).
- Habillage de protection contre les poussières et les projections.
- Electrodes en titane, incorrodables, générant les impulsions de traitement.
- Autonomie de 110 m<sup>3</sup>.
- Electronique permettant un fonctionnement totalement automatisé : traitement en fonction du débit de soutirage, mise en veille en absence de soutirage, décompte des consommations d'eau.
- Consommation électrique annuelle minimale (0,018 kWh/m<sup>3</sup> d'eau traitée).
- Afficheur intuitif LED :
  - signale l'état de fonctionnement (en opération / veille),
  - signale la nécessité de remplacer le module de traitement une fois épuisé.
- Ne convient pas pour les chaudières à micro-échangeur.

## Caractéristiques techniques

		Cillit Pioneer
Diamètre de raccordement	DN	20
Filetage du raccord extérieur	pouce	3/4"
Débit maxi admissible	L/min	25
Débit mini	L/min	0,6
Volume d'eau pouvant être traité	m <sup>3</sup>	max. 110 ± 10*
Autonomie maximale max.	mois	12
Pression nominale (PN)	bars	16
Température max. de l'afflux d'eau	°C	30
Température ambiante max.	°C	40
Température max. du chauffe-eau	°C	80
Raccordement au réseau	V/Hz	230/50
Puissance de raccordement au réseau	W	5,5
Puissance du fonctionnement Stand-by	W	1,8
Consommation d'énergie par m <sup>3</sup> d'eau	kWh	0,018
Type de protection		IP 54
<b>Code</b>		<b>C0502018</b>

\* Selon la qualité physico-chimique de l'eau à traiter.

### Limites de fonctionnement :

- TH maximum de l'eau à traiter 35°f
- TAC max. de l'eau à traiter 25°f
- pH maximum 8
- absence de métaux dissous dans l'eau

## Entretien

Remplacer le module de traitement quand l'appareil le signale (voyant LED sur l'afficheur), soit une autonomie d'environ 1 an et/ou 110 m<sup>3</sup> selon quantité d'eau. Le module usagé peut être jeté avec vos déchets ménagers, il n'a pas d'impact environnemental et ne nécessite pas de retraitement particulier. Aucune autre opération n'est nécessaire.

## Accessoires

Désignation	Descriptif	Code
Filtre Cillit Uni 3/4"	Protection contre les particules solides véhiculées par le flux d'eau. Limite l'abrasion et la corrosion sous dépôt.	C0050285A
Cartouche de remplacement	Module de traitement à remplacer tous les ans et/ou 110 m <sup>3</sup> selon consommation.	P0015730



## Caractéristiques dimensionnelles

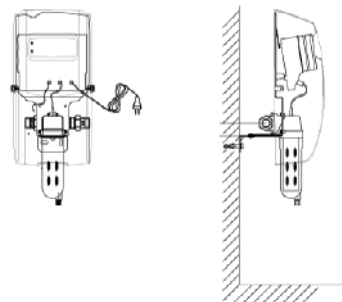

		Cillit Pioneer
Poids	kg	env. 11
Largeur x hauteur	mm	300 x 710
Longueur de montage (avec les vis)	mm	234
Distance entre le mur et le centre du tuyau	mm	80 à 100

## Préconisation d'installation

